

WECKMAN-TERÄSKATTEET Weckman Steel Oy



Weckman Steel Oy on vuonna 1962 perustettu yksityinen perheyhtiö. Teräksen käsittelyssä Weckmannilla on pitkät perinteet - nykyiset omistajat jatkavat Vierumäellä jo kahdeksannessa polvessa. Iisalmen tehdas on toiminut vuodesta 1984. Weckman Steel Oy on Suomen suurin yksityinen profiililevyjen valmistaja. Yritykselle on myönnetty ISO 9001-laatusertifikaatti.



Weckman Eleganti



Weckman Eleganti



Terästili 1050

RAAKA-AINEET

Materiaaleina Weckman Steel Oy käyttää sekä kotimaista että eurooppalaista laatuterästä. Profiililevyt valmistetaan kuumasinkityistä PURAL-/PUR-, PVDF- ja Mattapolyesteri- sekä polyesteripintaisista teräsosutlevyistä.

WECKMAN-MUOTOLEVYT

Teräsaateli 1025

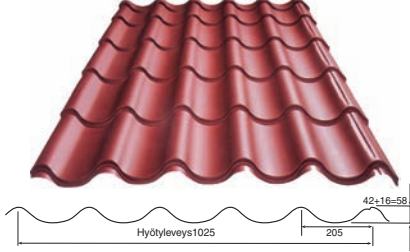

Kokonaisleveys n. 1110, enimmäispituus 6500, ruodejako 400 mm

Terästiili 1050

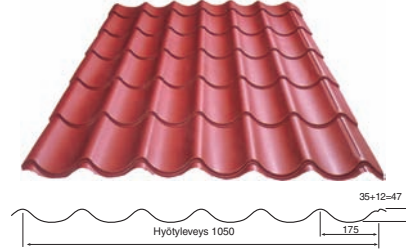

Kokonaisleveys n. 1130, enimmäispituus 6500, ruodejako 350 mm

Terästiili 1120

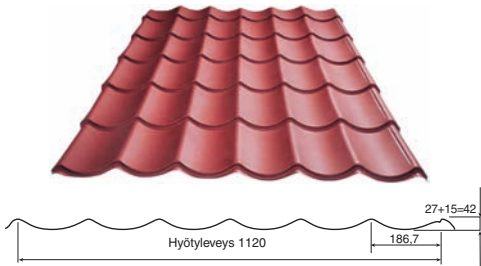

Kokonaisleveys n. 1180, enimmäispituus 6500, ruodejako 350 mm

Teräsaalto 1100

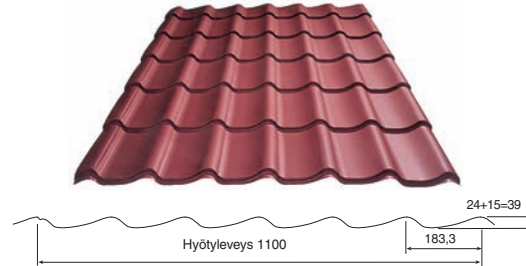

Kokonaisleveys n. 1190, enimmäispituus 6500, ruodejako 350 mm

WECKMAN-POIMULEVYT KATTOON

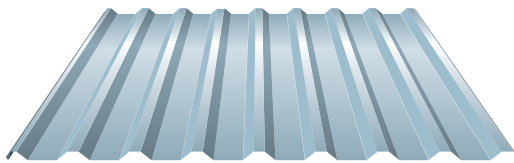

Kuvassa W-20R/1100

W-1/1064

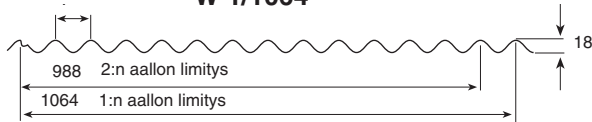

W-2/1150

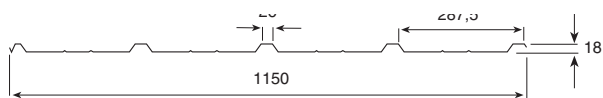

W-20R/1100

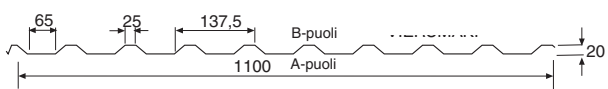

W-20/990

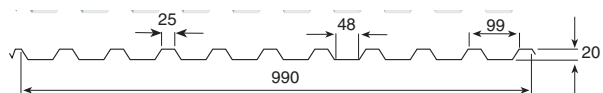

W-45ER/1000

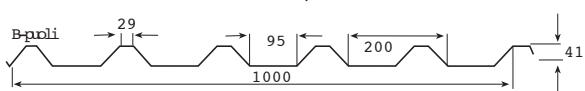

W-45R/900

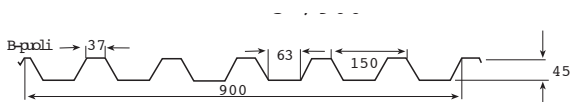

WECKMAN-POIMULEVYT SEINÄÄN

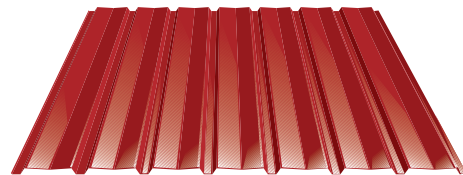

Kuvassa W-15/1134

W-15/1134

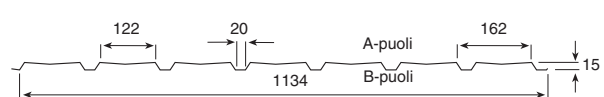

W-20A/1100

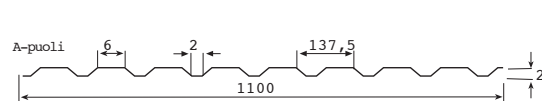

W-35/1060

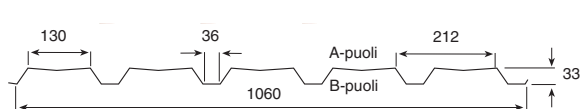

W-45A/900

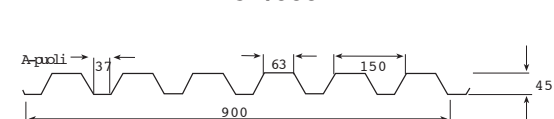

W-45EA/1000

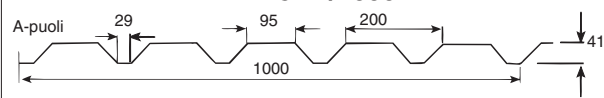

KANTAVAT POIMULEVYT

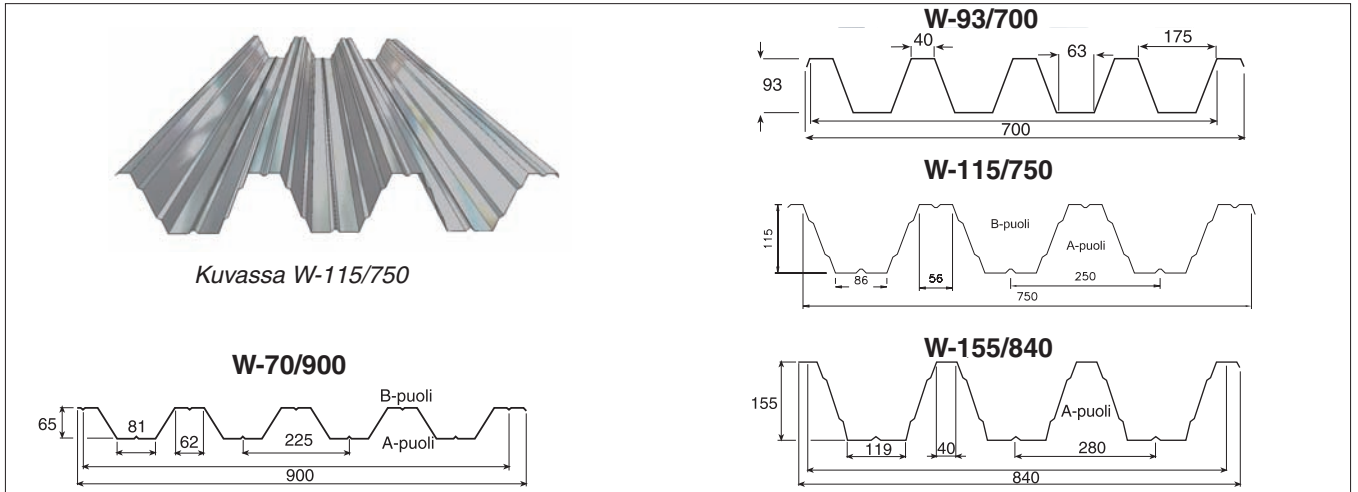

KATELEVY ELEGANTTI

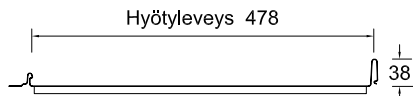
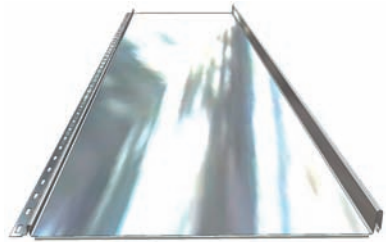

Kokon.leveys n. 510, max.pituus 10 m, ruodejako max. 300 mm

TARVIKKEET JA KATTOTURVATUOTTEET

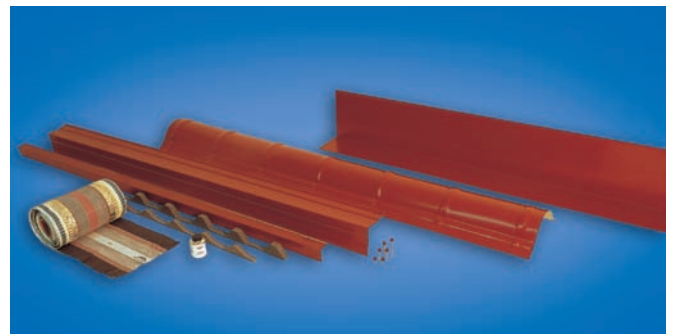

- vakiolistat
- erikoislistat
- kiinnikkeet
- tiivisteet
- aluskatteet
- paikkamaali
- tikkaat
- kattosillat
- lumiesteet

LÄPIVIENIT

- 110 viemärintuuletuselementti
- 125 ja 160 eristetty tuuletusputki
- antennin läpivienti
- kattoluukku 600 x 600 mm
- tuuletushormi 400 x 400 mm
- huippumuri
- läpivientikumit
- kattotuuletusventtiili



SADEVESIJÄRJESTELMÄT

- kantikas kouru/alastulosarja K12/K9x9
- pyöreä kouru/alastulosarja P13/P10
- vakiopituudet 5,0 m, 6,0 m ja 7,0 m



Suomen, Ruotsin ja Norjan sertifikaatti ja tyyppihyväksyntä.



MUUT TARVIKKEET

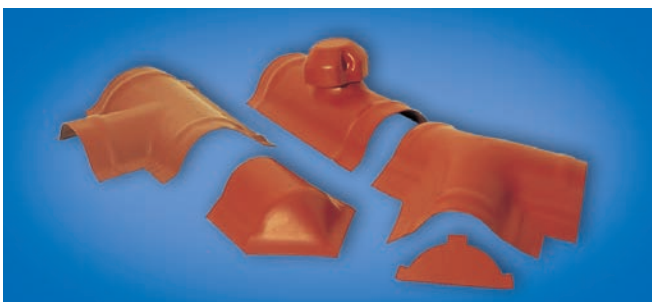

- harjalistan päätykappale
- auman päätykappale
- harjalistan Y- ja T-kappale
- harjalistan tuuletuskappale

MUUT OHUTLEVYTUOTTEET

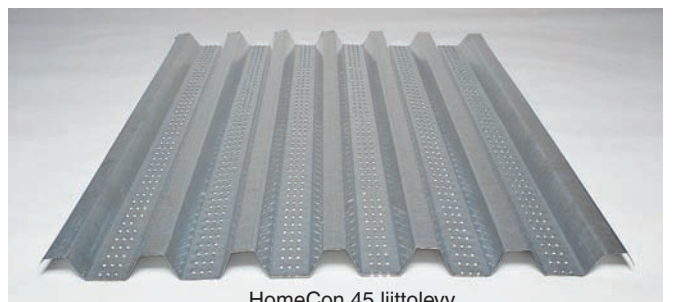

HomeCon 45 liittolevy

- sileä levy
- antikondenssi-pinnoite
- ovilevy
- valolevy
- liittolevy
- C- ja Z-kevytorret
- kevytrankajärjestelmät
- lämpörangat

MITOITUSOHJEITA

Ohjeelliset minimikaltevuudet

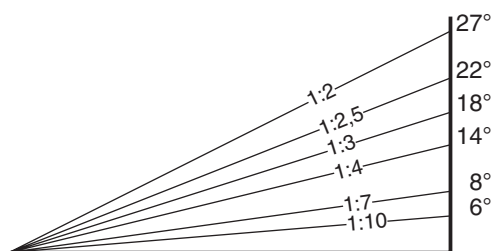

- Muotolevykatto, kaltevuus vähintään 1:4
- Poimulevy- ja Eleganttikatto, kaltevuus vähintään 1:7
- Konesaumakatto, kaltevuus vähintään 1:10



Terästiili 1050

Muotolevyjen ruodejako

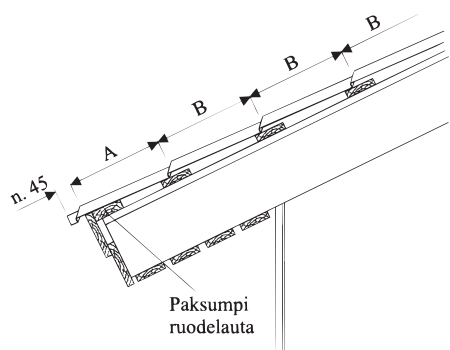

Teräsaateli 1025



Terästiili 1050

	Kiinnitys pohjalta	Kiinnitys harjalta	
	A	A	B
Teräsaateli	350	390	400
Terästiili	300	330	350
Teräsaalto	300	330	350

LISÄTIETOJA

Tarkempia tietoja Weckman Steel Oy:n tuotteista saa seuraavista esitteistä:

- Weckman katto- ja seinätuotteet
- Poimulevyjen kantavuustaulukot
- Kevytorret ja kasetit
- Katelevyjen asennusohje
- Weckman OPTIMI -poimulevyjen mitoitusohjelma ja suunnittelu-CD



MUITA TUOTTEITA

- TUHTI-teräshallit
- Traktorien TUHTI-perävaunut

VALMISTUS JA NEUVONTA

Weckman Steel Oy
Härkäläntie 72
19110 VIERUMÄKI
Puhelin (03) 888 70
Faksi (03) 718 7839
levymyynti@weckmansteel.fi
www.weckmansteel.fi

Weckman Steel Oy
Muovikatu 12
74120 IISALMI
Puhelin (017) 820 3311
Faksi (017) 814 493

MYynti

Rautakaupat ja
rakennustarvikeliikkeet

WECKMAN STEEL OY
○○